



Big Shot™ *PRO*

With Extended Tray
& Extended Adapter Pad



Instruction Booklet

Table of Contents

Safety Instructions	3
1. Introduction	4
2. Machine Placement	4
3. Setting Up the Big Shot Pro Machine	4
Inserting the Sliding Tray and Adapter Pad	5
Attaching the Crank Handle	5
4. Operating Instructions	6
Using AllStar, Bigz, Originals or On the Edge Dies without Crease Rule	6
Using Bigz Pro, Bigz XL, Bigz or Originals with Crease Rule	7
Using Framelits or Wafer-Thin Dies	7
Using Sizzlits, Clearlits or DecoEtch Dies	8
Using Embossing Folders, Embosslits or DecoEmboss Dies	8
Using Textured Impressions Plus Embossing Folders	9
Using Texturz Texture Plates	9
Using Ellison SureCut, ClearCrop or Ellison Custom Dies	10
Using Ellison SureCut Crease-Rule Dies	10
5. Helps & Hints	11
6. Maintenance	12
Recognizing Worn Plastic Slides	12
Replacing Plastic Slides	12
Cleaning Your Machine	12
Keeping Dies Clean	12
7. Troubleshooting Solutions	13
8. Materials Guide	14
9. Die and Accessory Compatibility Table	15
10. Warranties	16
11. Instructions in Other Languages	17
French	18
German	24
Spanish	30

For additional help, call Sizzix within USA 866-742-4447 or
outside USA 949-598-5897 or within UK 0871 222 2277 or
outside UK +44 (0) 845 345 2277 or visit sizzix.com.

IMPORTANT SAFETY INSTRUCTIONS

SAVE THESE INSTRUCTIONS

Store in one of the well spaces under the Sliding Tray.



WARNING

Read and understand all the instructions before using your Big Shot Pro Machine.

When using this product, basic precautions should always be followed, including, but not limited to, the following:

- Always place and operate this machine on a clean, flat, sturdy, non-skid surface (stout table or workbench). Do not allow any part of the machine to overhang the edges of your work area.
- To reduce the risk of personal injury, close supervision is necessary when the Big Shot Pro is used near children.
- Not recommended for use by children under 14 years.
- Use only attachments and accessories recommended by the manufacturer of your Big Shot Pro die-cutting machine.
- Do not use outdoors.
- Pinch hazard. Keep hands, fingers and clothing away from contact with rollers.
- Do not overload the machine. See Materials Guide (page 14).
- Cutting hazard. Do not contact the blade of the dies.
- Use only Sliding Tray supplied with your Big Shot Pro die-cutting machine. Using another type or brand could cause damage to your machine and dies.
- Carry your Big Shot Pro die-cutting machine using the molded handholds at both ends of the machine. Lifting or carrying the machine by any other part of the machine is unsafe.

1. Introduction

The Sizzix® Big Shot™ Pro Machine package includes all tools and parts necessary for full assembly and operation. The Big Shot Pro Machine will cut and emboss a wide variety of materials with the entire line of Ellison®, AllStar® and Sizzix dies and embossing tools. See the Materials Guide (page 14) for specifics. When not in use, place the dies in Sizzix and Ellison Storage Solutions (sold separately).

2. Machine Placement

Lift the Big Shot Pro Machine by its molded handholds at the ends of the Machine. Place the machine on a clean, flat, sturdy, non-skid surface at a height and position that are comfortable for the user. No part of the machine should hang over the edge of the work surface.

3. Setting Up the Big Shot Pro Machine

Parts included:

Item:	Qty:
(1) Crank Handle	1
(2) Lock Washer	1
(3) Screw	1
(4) Screw Cap Cover	1
(5) Sliding Tray, Extended	1
(6) Cutting Pad, Extended	2
(7) Adapter Pad, Extended	1

Tools required:

3mm Allen Wrench (Included)
Die Pick (Included)



3mm Allen Wrench



Die Pick



(1) Crank Handle



(2) Lock Washer



(3) Screw



(4) Screw Cap Cover

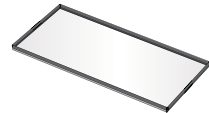

(5) Extended Sliding Tray
15 5/8" x 12 7/8" x 5/8"
(39.69cm x 32.70cm x 1.59cm)



(6) Two Extended Cutting Pads
14 1/4" x 12 1/4" x 1/8"
(36.20cm x 31.12cm x 0.32cm)



(7) Extended Adapter Pad
14 1/4" x 12 1/4" x 3/16"
(36.20cm x 31.12cm x 0.50cm)

Inserting the Sliding Tray and Adapter Pad



WARNING

The Big Shot Pro Machine is very heavy. Use extreme care and caution when handling. Seek assistance whenever possible.

1. Remove Big Shot Pro Machine from the shipping carton and place it on a clean, flat, sturdy, non-skid surface. Take care when lifting machine out of the carton, as it weighs 30 lbs (13.6 kg).
2. Remove Sliding Tray from bottom of the carton. Place Sliding Tray onto Side Rails. For cutting with Sizzix dies, place Adapter Pad in Sliding Tray.
3. The Sliding Tray can now move back and forth through the machine.

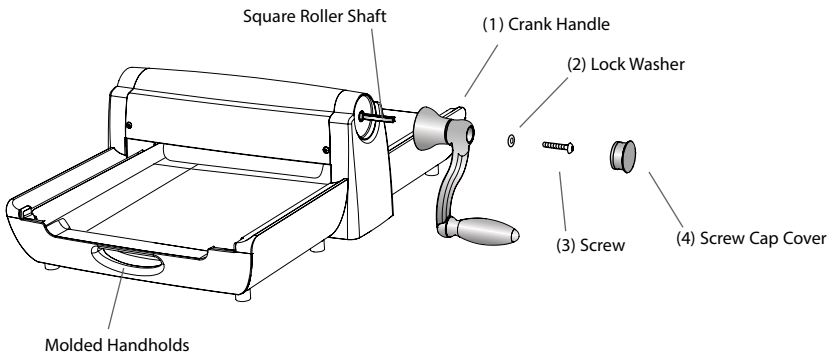

Figure A

Attaching the Crank Handle

1. Slip the Lock Washer (Item 2) over the Screw (Item 3) and drop them into the hole in the top of the Crank Handle (Item 1).
2. Push the Crank Handle assembly over the square roller shaft protruding from the Big Shot Pro Machine. Insert Allen Wrench into Screw (Item 3) to tighten. Turn clockwise (Figure A). Tighten Screw as far as possible to ensure maximum pressure.
3. Press the Screw Cap Cover (Item 4) in place.

4. Operating Instructions

See Die and Accessory Compatibility Table on page 15

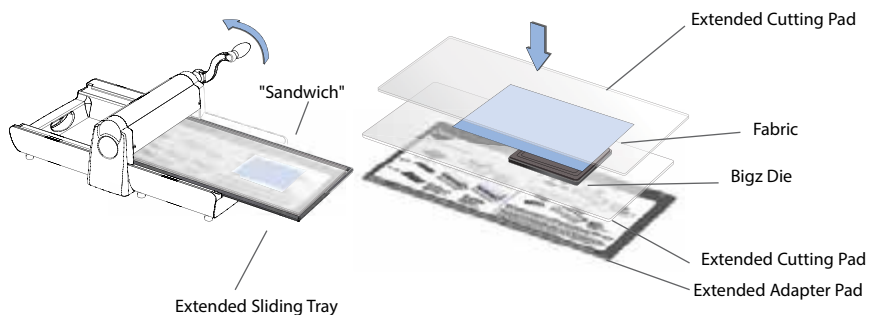

Figure B

Using any size AllStar® Dies or Sizzix Bigz, On the Edge™ or Originals Dies without Crease Rule

1. Place a die onto an appropriately sized Cutting Pad. Place paper or desired material to be cut on top of the die. Place another appropriately sized Cutting Pad on top of the paper or material to create a "sandwich" (Figure B).
2. Place sandwich on top of the Adapter Pad in the Sliding Tray.
3. Push Sliding Tray into the opening of the Big Shot Pro Machine. Keep hands away from roller and dies while in use.



WARNING

Pinch and cutting hazard. Keep hands, fingers and clothing away from contact with rollers and dies while in use.

4. Note the rotation of the Crank Handle and continue to rotate it in the same direction until the sandwich has passed through the opening of the rollers. Dies can be passed through the rollers in either direction, from the right or from the left.
5. Remove the sandwich from the Big Shot Pro. Your die-cut shapes are ready to use!

*A Crease-Rule Die is similar to a regular Bigz (steel-rule) Die; however, it contains both cutting (sharp) rule and crease (blunt) rule.

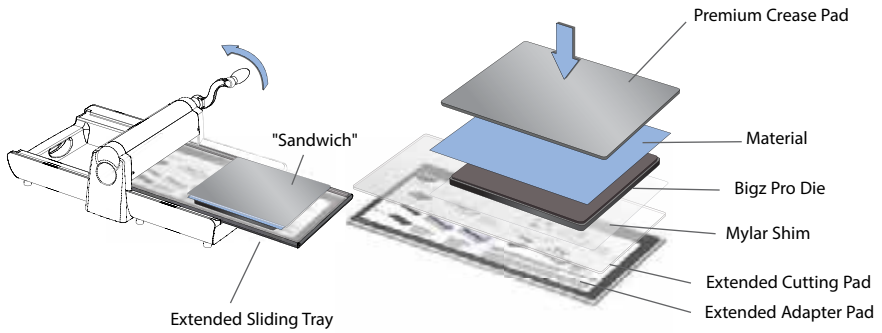

Figure C

Using all Sizzix Bigz™ Pro, Bigz XL, Bigz or Originals™ Dies with Crease Rule*

1. Place a die on a Cutting Pad with foam side up. Place paper or desired material to be cut on top of the die. Place the Premium Crease Pad (Sold Separately) on top of the paper or material to create a "sandwich" (Figure C). *A Mylar Shim may be necessary; see Troubleshooting Solutions on page 13.*
2. Place sandwich on top of the Adapter Pad in the Sliding Tray.
3. Follow Steps 3–5 in Operating Instructions, page 6.

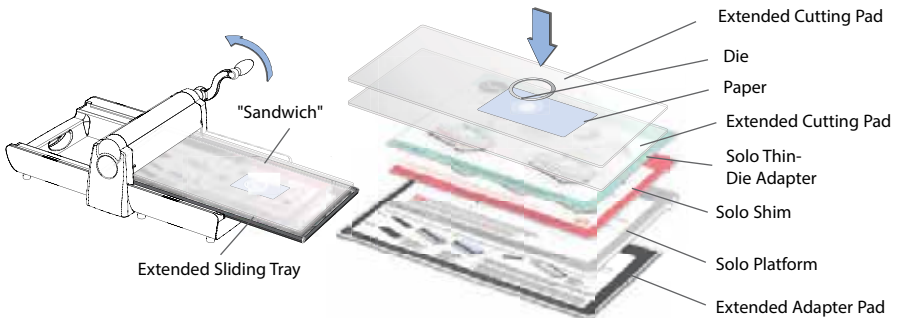

Figure D

Using Framelits™ or Wafer-Thin Dies

1. Place material to be cut on top of a Cutting Pad. Align die on top of material as desired. Place Cutting Pad on top of die to create a "sandwich" (Figure D).
2. Place sandwich on Big Shot™ Pro Solo Platform, Solo Shim and Solo Thin-Die Adapter (all sold separately) and place on top of the Adapter Pad in the Sliding Tray.
3. Follow Steps 3–5 in Operating Instructions, page 6.

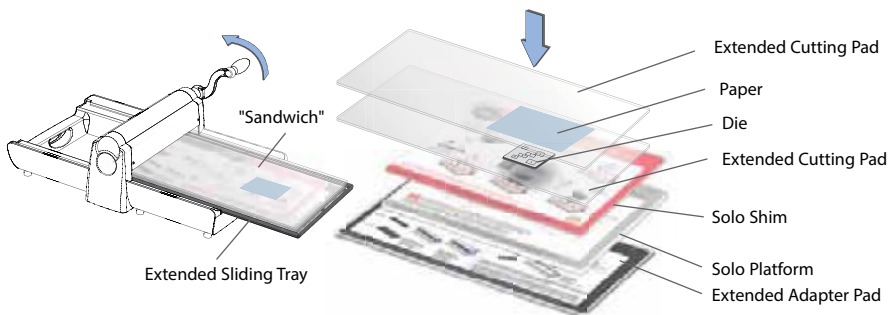

Figure E

Using Sizzix Sizzlits[®], Clearlits[™] or DecoEtch[™] Dies

1. Place a Sizzlits Die onto a Standard Cutting Pad with foam side up. Place material over the die. Place another Standard Cutting Pad over the paper or material to create a "sandwich." For a Clearlits Die, place die over photo or other material so that the area to be cut shows through the die. Then place photo or material and die between Standard Cutting Pads to make sandwich.
2. Place sandwich on Big Shot Pro Solo Platform and Solo Shim (sold separately) and place on top of the Adapter Pad in the Sliding Tray (Figure E).
3. Follow Steps 3–5 in Operating Instructions, page 6.

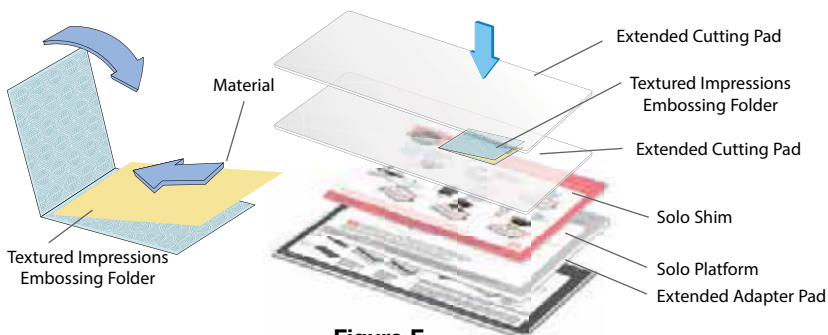

Figure F

Using Embossing Folders, Embosslits[™] or DecoEmboss[™] Dies

1. With Simple Impressions Embossing Folder, Textured Impressions Embossing Folder or Embosslits or DecoEmboss Die open, insert paper, foil or other embossable material, then close like a book. Place Standard Cutting Pads above and below the closed Folder to create a "sandwich."
2. Place sandwich on Big Shot Pro Solo Platform and Solo Shim (sold separately) (Figure F) and place on top of the Adapter Pad in the Sliding Tray.
3. Follow Steps 3–5 in Operating Instructions, page 6.

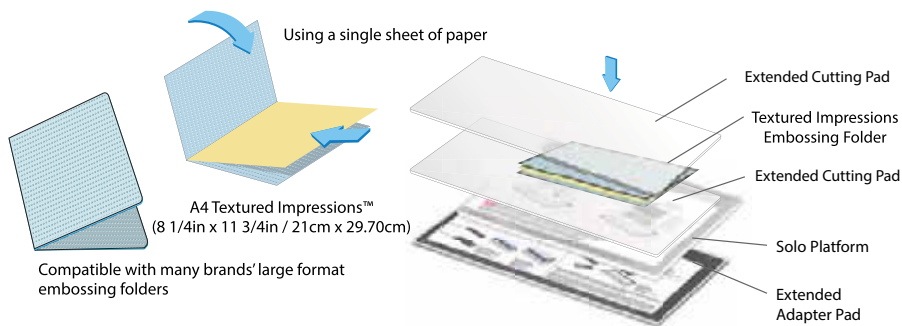

Figure G

Using Textured Impressions™ Plus Embossing Folders

1. With Textured Impressions™ Plus Embossing Folders, insert paper, foil or other embossable material, then close like a book. Place Standard Cutting Pads above and below the closed Folder to create a "sandwich."
2. Place sandwich on Big Shot Pro Solo Platform (sold separately) (Figure G) and place on top of the Adapter Pad in the Sliding Tray.
3. Follow Steps 3–5 in Operating Instructions, page 6.

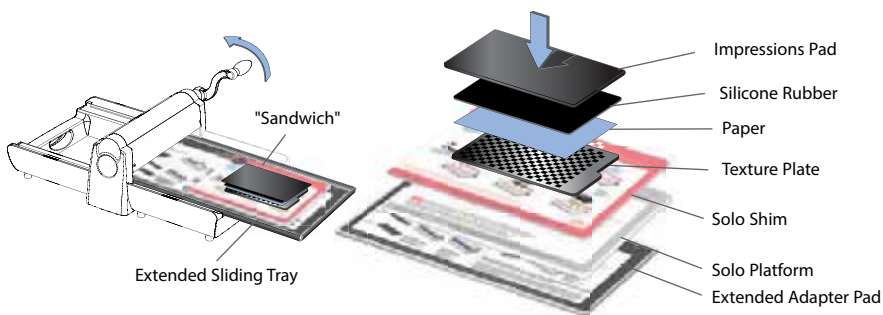

Figure H

Using Texturz™ Texture Plates

1. Place a Texture Plate on the Big Shot Pro Solo Platform and Solo Shim (sold separately) with the desired design facing up. Place paper or desired material on top of the Texture Plate. Place Silicone Rubber on top of paper. Place Impressions Pad on top of Silicone Rubber to create a "sandwich" (Figure H).
2. Place sandwich on top of the Adapter Pad in the Sliding Tray.
3. Follow Steps 3–5 in Operating Instructions, page 6.

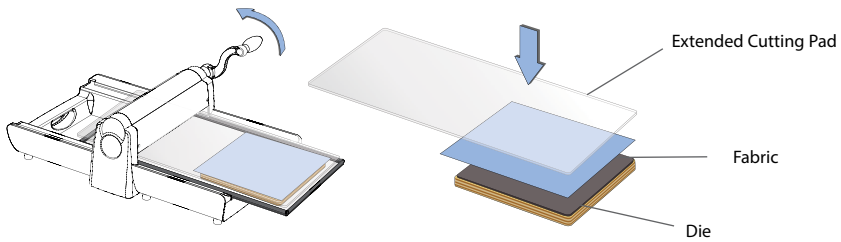

Figure I

Using Ellison® SureCut™ or ClearCrop™ Dies

Ellison SureCut and ClearCrop Dies can be used in the Sizzix Big Shot Pro Machine **without** the Adapter Pad, as they are thicker than Sizzix Bigz Dies. Place SureCut and ClearCrop dies directly on the metal Sliding Tray, rubber side facing up. Place material to be cut against the rubber side of the die, then place **one** Cutting Pad on top of the material (Figure I). Follow Steps 3–5 in Operating Instructions, page 6.

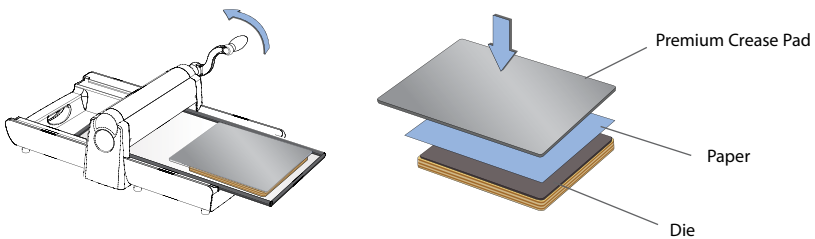

Figure J

Using Ellison® SureCut™ Crease-Rule Dies

Ellison SureCut Crease-Rule Dies can be used in the Sizzix Big Shot Pro Machine **without** the Adapter Pad, as they are thicker than Sizzix Bigz Dies. Place SureCut Crease-Rule dies directly on the metal Sliding Tray, rubber side facing up. Place material to be cut against the rubber side of the die, then place **one** Premium Crease Pad (Sold Separately) on top of the material (Figure J). Follow Steps 3–5 in Operating Instructions, page 6.

5. Helps & Hints

1. When cutting applique shapes, it is recommend to adhere the fusible adhesive to the fabric before die cutting.
2. When cutting strips, place the folded edge of fabric on the top of die, making sure the fold and selvage are inside the blade at the top and bottom of die. The long edges of the fabric should slightly overlap the blades on both side.
3. When cutting delicate or thin materials, place a scrap of paper over the material to be cut.
4. Using a higher quality material with a tighter weave will help avoid fraying and provide the best results.
5. For your convenience, use dies with appropriately sized cutting pads. See Die and Accessory Compatibility Table on page 15.
6. For easier cutting, place dies on Tray diagonally (not strip dies).
7. Use the Big Shot Pro Machine to cut a variety of different materials. See Materials Guide on page 14 of suggestions.
8. Use of Premium Crease Pad is required with Crease-Rule dies.
9. Use only one sheet of material with Crease-Rule dies.
10. If crease rule is cutting through the material rather than creasing the material, place the die and material to be cut on the Adapter Pad diagonally (as size allows) and then cut.
11. It is important to use the Die Pick (included with the Big Shot Pro) to clean out the bits of paper and other material that build up in the joints of the dies (where the cutting rule meets). If dies are not kept clean, the scraps will eventually push the rule slightly apart.

6. Maintenance

Recognizing Worn Plastic Slides

After extended use, the Plastic Slides on the Side Rails may show signs of wear. All four Plastic Slides should be replaced at the same time to ensure even wear in the future.

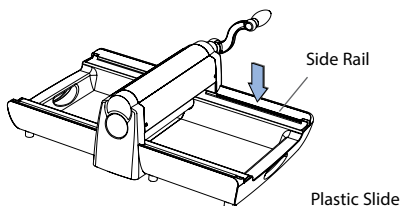

Figure L

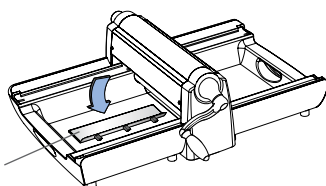

Figure M

Replacing Plastic Slides

- Remove the worn Plastic Slide with a thin putty knife or artist's spatula. Gently pry the Slide away from the Side Rail, popping the Slide out of the three holes in the Side Rail.
- Use a damp cloth moistened with rubbing alcohol to wipe the rails where the new Slides will be inserted (Figure L). The surface beneath the Slide must be completely free of debris or residue that would prevent the Slide from lying flat on the Side Rail.
- Remove adhesive paper backing from Slide. Line up the three pegs on the Slide with the three holes in the Side Rail and gently press the pegs into the holes (Figure M). Once the pegs are nearly all the way into position in the holes, press down and in on the flat upper surface of the Plastic Slide. The Slide should snap into its final position. Follow the same steps for each of the remaining Plastic Slides.

Cleaning Your Machine

Over time and due to normal use, the machine will become dirty or dusty. This will happen primarily in the Storage Well underneath the Sliding Tray. To clean, use only isopropyl alcohol (rubbing alcohol) poured onto a clean paper towel and rub over Storage Well until it evaporates. With another clean dry paper towel, wipe off any residue. NEVER use bleach or abrasive cleaners on the machine. The machine DOES NOT need to be oiled or lubricated.

Keeping Dies Clean

It is important to use the Die Pick (included with the Big Shot Pro) to clean out the bits of paper and other materials that build up in the joints of the dies (where the cutting rule meets). If dies are not kept clean, the scraps will eventually push the rule slightly apart.

7. Troubleshooting Solutions

1. **When cutting multiple sheets of material, the cutting is incomplete.**

It may be necessary to use fewer sheets of material with intricate shapes. Add a Mylar Shim directly below die to increase cutting pressure on material. Add one Shim to the sandwich first, and if die still does not cut through material, use another Shim.

2. **The Sliding Tray appears warped or does not slide smoothly.**

Sliding Tray (part #656658) may need to be replaced. Contact Sizzix Customer Relations for ordering information.

3. **When rolling the “sandwich” through the machine, only the top Cutting or Crease Pad moves.**

Slide the sandwich toward the back of the tray with the first inch of the top Cutting or Crease Pad overhanging the sandwich, on the side closest the rollers. Turn the handle, allowing the Cutting or Crease Pad to pass through the rollers first, acting as a wedge so the rest of the sandwich can pass through.

4. **When using Crease-Rule dies, the crease rule cuts through the material rather than creasing the material.**

Use of Premium Crease Pad is required with Crease-Rule Dies. For easier cutting, place the die and material to be cut on the Sliding Tray diagonally (as die size allows) and then turn the Crank Handle to move the die through the rollers.

5. **Rubber does not eject all parts of the cut material.**

Use the Die Pick to remove excess material after each use.

8. Materials Guide

As a general rule, the Big Shot Pro Machine will cut anything that scissors will cut. The number of pieces of material that it will cut depends on the thickness of the material to be cut and the size and complexity of the die design.

- When cutting delicate materials, place a scrap of paper over the material to be cut.
- It may be necessary to use fewer sheets of material with intricate shapes.
- Use only one sheet of material when cutting with a Crease-Rule die.

Aluminum .016"	Leather
Balsa Wood 3/32"	Magnet, Flexible Sheets
Basswood	Magnet, Self-Adhesive
Brass .005"	Mat Board
Bubble Wrap	PaperWood
Butcher Paper	Personalized Embossing Plastic (PEP)
Cardstock/Cover Stock	Plastic, Shrink Film
Cardstock, Laminated	Poly Foam
Chipboard	Poster Board
Construction Paper	Quilt Batting
Construction Paper, Laminated	RuffleBoard
Copier Paper	Rubber, Self-Adhesive
Cork, Self-Adhesive 1/8"	Sandpaper, Fine 00 (paper side up); limit usage, can wear rule on die
Decorator Foil	Shelving Paper, Adhesive
Embossing Rubber	Shiny Paper, Self-Adhesive
Fabric (Cotton, Linen, etc., as many pieces as will fit with a piece of paper)	Shrink Film
Fabric, Iron-On	Sponge, Pop-Up
Felt (as many pieces as will fit with a piece of paper)	Tag Board
Felt, Self-Adhesive	Tin .008
Fun Foam	Tissue, Laminated
Funky Film	Vellum Paper
Funky Fur	Vinyl, Static Cling
Gift Wrap	Wallpaper
	Wool

9. Die and Accessory Compatibility Table

	Big Shot Pro Adapter Pad	Big Shot Pro Standard Cutting Pad	Big Shot Pro Premium Crease Pad	Extended Standard Cutting Pads	Extended Premium Crease Pad	Big Shot/ BIGkick Standard Cutting Pads	Big Shot/ BIGkick Standard Crease Pad	Big Shot Pro Solo Shim & Platform	Impressions Pad & Silicone Rubber
Bigz Pro, Movers & Shapers Pro	•	•	•						
Bigz XL, Movers & Shapers XL, (Crease Rule)	•	• (•)	• (•)	•	•				
Bigz XL, Movers & Shapers XL (no Crease Rule)	•	• (•)	• (•)	•	•				
Bigz (Crease Rule)	•					•	•		
Bigz (no Crease Rule), Originals, AllStar	•							•	
AllStar Long Dies	•	• (•)	• (•)	•	• (•)				
Sizzlits, Clearlits, Framelits	•					•		•	
Textured Impressions Plus	•	•	•					•	
Textured Impressions, Simple Impressions, Embosslits	•						•		•
Texturiz	•							•	•
Elison SureCut/Custom Dies		• (XL, EW)•		•• (DC)			•• (LG, SM, TY)		
Elison ClearCrop								•	•

10. Warranties

Sizzix Big Shot Pro Limited 3-Year Warranty

This product comes with a limited warranty. Visit sizzix.com/warranties or ellisoneducation.com/warranties for details.

How Do You Get Warranty Service?

If you believe that there is a manufacturing defect in your Product during the warranty period, contact Sizzix Customer Relations at the following telephone number or website:

North America:

sizzix.com

866-742-4447 toll-free in USA

949-598-5897 outside USA

Europe:

www.sizzix.co.uk

0871 222 2277 within UK

+44 (0) 845 345 2277 outside UK

A Return Authorization (RA), along with shipping information, will be issued. Following a determination by Sizzix that a fault covered by this warranty may have occurred, Sizzix will: (a) ship you replacement parts or (b) ship you a replacement Product. Product not covered by this warranty will be returned at your expense.

Sizzix and Ellison Die Limited Warranties

Visit sizzix.com/warranties or ellisoneducation.com/warranties for details.



Big Shot™

PRO

11. Instructions in Other Languages

French	18
German	24
Spanish	30

Instruction Booklet

French

Sizzix Big Shot Pro Livret d'instructions

CONSIGNES DE SÉCURITÉ IMPORTANTES CONSERVEZ CES INSTRUCTIONS.

Les conserver dans un des casiers de rangement situés sous la plaque mobile.

AVERTISSEMENT : Lisez et assurez-vous de comprendre toutes les instructions avant d'utiliser l'appareil Big Shot Pro.

Lors de l'utilisation de ce produit, il faut toujours respecter certaines précautions élémentaires, notamment et de façon non exhaustive:

- Cet appareil doit toujours être placé et utilisé sur une surface propre, plane, robuste et antidérapante (table épaisse ou établi). Aucune partie de l'appareil ne doit dépasser les bords de la surface de travail.
- Pour réduire le risque de blessure, il est nécessaire d'effectuer une surveillance stricte lorsque le Big Shot Pro est utilisé à proximité d'un enfant.
- Déconseillé pour les enfants de moins de 14 ans.
- Utiliser uniquement les pièces et accessoires recommandés par le fabricant de votre machine de découpage Big Shot Pro.
- Ne pas l'utiliser à l'extérieur.
- Risque de pincement. Éviter tout contact des mains, doigts et vêtements avec les rouleaux.
- Ne pas surcharger l'appareil. Voir le Guide des matériaux (page 14).
- Risque de coupure. Ne pas toucher la lame des matrices.
- Utiliser uniquement le plateau mobile fourni avec votre appareil de découpe Big Shot Pro. L'utilisation d'un autre type ou d'une autre marque risque d'endommager la machine et les matrices.
- Transportez votre appareil de découpe Big Shot Pro en utilisant les poignées moulées situées à chaque extrémité de la machine. Il est dangereux de soulever la machine par toute autre partie.

1. Introduction

Le colis de l'appareil Big Shot Pro™ de Sizzix® comprend tous les outils et pièces nécessaires à son montage complet et à son fonctionnement. L'appareil Big Shot Pro Machine coupera et gaufrera de nombreux matériaux grâce à la ligne complète de matrices et d'outils de gaufrage Ellison, AllStar et Sizzix. Voir le Guide des matériaux (page 13) pour plus de précisions. Quand elles ne servent pas, placez les matrices dans les Solutions de stockage Sizzix et Ellison (vendues séparément).

2. Positionnement de l'appareil

Placer le Big Shot Pro sur une surface lisse, horizontale et antidérapante à une hauteur confortable pour l'utilisateur. Aucune partie de l'appareil ne doit dépasser des bords de la surface de travail.

3. Installation du Big Shot Pro

Pièces incluses :

(1) Manivelle, 1 (2) Rondelle de blocage, 1 (3) Vis, 1 (4) Cache pour vis, 1 (5) Plateau coulissant, 1 (6) Tapis de découpe, 1 (7) Plaque d'adaptation, 1 (8) Plaque à filet rainuré Premium Crease

Outils nécessaires :

Clé Allen hexagonale de 3 mm (incluse), Pique pour matrice (incluse)

Insertion du plateau mobile et de la plaque d'adaptation

AVERTISSEMENT : L'appareil Big Shot Pro est très lourd. Faire très attention et preuve de prudence lors de sa manipulation. Il est conseillé de se faire aider pour cette manipulation à chaque fois que possible.

1. Retirez l'appareil Big Shot Pro de son emballage et placez-le sur une surface propre, plane, robuste et antidérapante. Faire attention en soulevant l'appareil hors de son carton car il pèse 13,6 kg (30 lb).
2. Sortir le plateau mobile du fond du carton. Placer le plateau mobile sur les rails latéraux. Pour une découpe avec les plaques de découpe Sizzix, placer la plaque d'adaptation dans le plateau coulissant.
3. Le plateau coulissant peut maintenant se déplacer dans les deux sens à travers l'appareil.

Fixation de la manivelle

1. Faire glisser la rondelle de blocage (pièce 2) sur la vis (pièce 3) et les faire entrer dans le trou situé au sommet de la manivelle (pièce 1).
2. Pousser l'ensemble de la manivelle par dessus l'axe carré du rouleau dépassant de l'appareil Big Shot Pro. Insérer la clé Allen dans la vis (pièce 3) à serrer. Tourner dans le sens (figure A). Serrer la vis autant que possible pour assurer une pression maximale.
3. Enfoncer à sa place le cache de la vis (pièce 4).

4. Mode d'emploi

Voir le tableau de compatibilité des matrices et accessoires, page 14

Utilisation de n'importe quelle taille de matrice AllStar au Sizzix Bigz, On The Edge™ ou Originals sans filet rainuré

1. Placer une matrice sur un tapis de découpe standard. Mettre le tissu ou le matériau à découper sur la matrice. Placer la plaque à filet rainuré Standard Premium sur le tissu ou sur le matériau pour créer une sorte de « sandwich » (figure B).
2. Placer le « sandwich » sur le dessus de la plaque d'adaptation, dans le plateau mobile.
3. Pousser le plateau mobile dans l'ouverture de l'appareil Big Shot Pro. Garder les mains à distance du rouleau et des matrices quand la machine fonctionne.

AVERTISSEMENT : Risque de pincement et de coupure. Éviter tout contact des mains, doigts et vêtements avec les rouleaux et les matrices pendant le fonctionnement de la machine.

4. Noter le mouvement de rotation de la manivelle et continuer de tourner celle-ci dans le même sens jusqu'à ce que le « sandwich » ait terminé sa course entre les rouleaux. Les matrices peuvent passer dans les rouleaux dans les deux sens, de la gauche ou de la droite.
5. Retirer le « sandwich » du Big Shot Pro. Vos formes prédécoupées sont prêtes à l'emploi !

*Une matrice à filet rainuré est similaire à une matrice Bigz normale (filet en fer). Elle diffère toutefois par la présence d'une bande coupante (aiguillée) et d'un filet rainuré (émoussé).

Utilisation de matrices Bigz™ Pro, Bigz XL, Bigz ou Originals™ Sizzix avec un filet rainuré*

1. Mettre une matrice sur un tapis de découpe avec le côté en mousse vers le haut. Mettre le papier ou le matériau à découper sur la matrice. Placer la plaque à filet rainuré Premium Crease (vendue séparément) sur le papier ou sur le matériau pour créer une sorte de « sandwich » (figure C). Une cale en mylar (vendue séparément) peut être nécessaire, voir le dépannage à la page 22.
2. Placer le « sandwich » sur le dessus de la plaque d'adaptation, dans le plateau mobile.
3. Suivez les étapes 3 à 5 du Mode d'emploi, page 19.

Utilisation de Matrices Framelits ou Minces

1. Mettre le matériau à découper sur un tapis de découpe standard. Aligner la matrice sur le dessus de la matériau comme souhaiter. Mettre le tapis de découpe sur la matrice pour créer une sorte de « sandwich » (figure D).
2. Placer le « sandwich » sur un plateforme Big Shot Pro Solo, une cale en Solo et une adaptacur pour poinçons minces Solo (tous vendue séparément) set les placer sur la plaque d'adaptation, dans le plateau mobile.
3. Suivez les étapes 3 à 5 du Mode d'emploi, page 19.

Utilisation de matrices Sizzix Sizzlits®, Clearlits™ ou DecoEtch™

1. Mettre une matrice Sizzlits sur un tapis de découpe standard avec le côté en mousse vers le haut. Mettre le papier sur la matrice. Mettre un autre tapis de découpe standard sur le papier ou le matériau pour créer une sorte de « sandwich ». Dans le cas d'une matrice Clearlits, placer la matrice sur la photo ou le matériau de sorte que la zone à découper soit visible à travers la matrice. Prendre ensuite en « sandwich » la photo ou le matériau et la matrice entre les tapis de découpe standard.
2. Mettre le sandwich sur une plateforme Big Shot Pro Solo et une cale en Solo (vendue séparément) et les placer sur la plaque d'adaptation, dans le plateau mobile (figure E).
3. Suivez les étapes 3 à 5 du Mode d'emploi, page 19.

Utilisation des pochettes de gaufrage, Embosslits™ ou DecoEmboss™

1. La pochette de gaufrage Textured Impressions Plus, insérer le papier, la feuille d'aluminium ou tout autre matériau gaufrable, puis refermer comme un livre. Mettre des tapis de découpe standards sur et sous la pochette fermée pour créer une sorte de « sandwich ».
2. Mettre le sandwich sur une plateforme Big Shot Pro Solo et une cale en Solo (vendue séparément) (figure G) et les placer sur la plaque d'adaptation, dans le plateau mobile.
3. Suivez les étapes 3 à 5 du Mode d'emploi, page 19.

Utilisation des pochettes de gaufrage Textured Impressions Plus

1. La pochette de gaufrage Textured Impressions Plus, insérer le papier, la feuille d'aluminium ou tout autre matériau gaufrable, puis refermer comme un livre. Mettre des tapis de découpe standards sur et sous la pochette fermée pour créer une sorte de « sandwich ».
2. Mettre le sandwich sur une plateforme Big Shot Pro Solo (vendue séparément) (figure G) et les placer sur la plaque d'adaptation, dans le plateau mobile.
3. Suivez les étapes 3 à 5 du Mode d'emploi, page 19.

Utilisation des plaques de texture Texturz™

1. Mettre une plaque de texture sur une plateforme Big Shot Pro Solo et une cale en Solo (vendue séparément) avec la découpe désirée vers le haut. Mettre le papier ou le matériau voulu sur la plaque de texture. Mettre le tampon de caoutchouc siliconé sur le papier. Mettre le tapis Impressions sur le tampon de caoutchouc siliconé pour créer un « sandwich » (figure H).
2. Placer le « sandwich » sur le dessus de la plaque d'adaptation, dans le plateau mobile.
3. Suivez les étapes 3 à 5 du Mode d'emploi, page 19.

Utilisation des matrices Ellison® SureCut™ ou ClearCrop™

Les matrices Ellison SureCut et ClearCrop peuvent être utilisées avec l'appareil Big Shot Pro Sizzix sans plaque d'adaptation car elles sont plus épaisses que les matrices Bigz Sizzix. Mettre les matrices SureCut et ClearCrop directement sur le plateau mobile en métal, le côté caoutchouc vers le haut. Mettre le matériau à découper contre le côté en caoutchouc de la matrice puis placer un tapis de découpe sur le matériau (figure I). Suivez les étapes 3 à 5 du Mode d'emploi, page 19.

Utilisation des matrices Ellison® SureCut™ à filet raineur

Les matrices Ellison SureCut à filet raineur peuvent être utilisées avec l'appareil Big Shot Pro Sizzix sans plaque d'adaptation car elles sont plus épaisses que les matrices Bigz Sizzix. Mettre les matrices SureCut à filet raineur directement sur le plateau mobile en métal, le côté caoutchouc vers le haut. Mettre le matériau à découper contre le côté en caoutchouc de la matrice puis placer la plaque à filet raineur Premium Crease (vendue séparément) sur le matériau (figure J). Suivez les étapes 3 à 5 du Mode d'emploi, page 19.

5. Trucs & Astuces

1. Lorsque vous découpez des formes appliquées, il est recommandé de coller l'adhésif thermofusible sur le tissu avant de découper une forme.
2. Lorsque vous découpez des bandes, placez le tissu sur la forme en vous assurant que le pli et la lisière sont à l'intérieur de la lame en haut et en bas de la forme. Les côtés longs du tissu doivent légèrement recouvrir les lames sur les deux côtés.
3. Pour couper des matériaux délicats ou amincissez, mettre un morceau de papier sur le matériau à couper.
4. Utiliser un matériau de qualité supérieure avec un resserrement de tissage permettra d'éviter l'effilochage et de fournir les meilleurs résultats.
5. Pour votre commodité, l'utilisation poinçons avec tapis de coupe de taille appropriée. Voir le tableau de compatibilité des matrices et accessoires, page 15.
6. Pour faciliter la découpe, placer les matrices en diagonale sur la plaque.
7. Utiliser l'appareil Big Shot Pro pour découper toutes sortes de matériaux différents. Voir le Guide des matériaux page 14 pour des suggestions.
8. L'utilisation d'une plaque Premium Crease est nécessaire avec les matrices à filet raineur.
9. N'utiliser qu'une seule feuille de matériau avec les matrices à filet raineur.
10. Si le filet raineur coupe le matériau au lieu de le rainurer, mettre la matrice et le matériau à couper en diagonale sur la plaque d'adaptation (si la taille le permet) et couper.
11. Il est important d'utiliser la pique pour matrice (incluse avec l'appareil Big Shot Pro) pour éliminer les petits bouts de papier et autres matériaux qui s'accumulent dans les mors des matrices (points de rencontre des filets de découpage). À défaut d'un nettoyage régulier des matrices, les petits bouts et fragments de matériaux finiront par écarter légèrement le filet.

6. Entretien

Identification de l'usure des glisseurs en plastique

Après une utilisation importante, les glisseurs en plastique des rails latéraux peuvent afficher des signes d'usure. Les quatre glisseurs en plastique doivent être remplacés en même temps pour garantir une usure équilibrée à l'avenir.

Remplacement des glisseurs en plastique

- Retirer le glisseur en plastique usé à l'aide d'un couteau à mastic ou d'une spatule de vitrier. Retirer délicatement le glisseur des rails en le faisant sauter hors des trois trous du rail latéral.
- À l'aide d'un tissu légèrement imprégné d'alcool à brûler, nettoyer les rails où seront insérés les nouveaux glisseurs (figure L). La surface sous les glisseurs doit être complètement propre et sans débris ou résidus qui pourraient empêcher le glisseur de reposer bien à plat sur le rail latéral.
- Retirer l'adhésif au dos du glisseur. Aligner les trois tenons du glisseur avec les trois trous du rail latéral et enfoncer doucement les tenons dans les trous (figure M). Lorsque les tenons sont presque complètement enfoncés dans les trous, appuyer vers le bas sur la surface plane du glisseur en plastique. Le glisseur se clique en position finale. Suivre la même procédure pour remplacer les autres glisseurs en plastique.

Nettoyage de l'appareil

Avec le temps et l'usage, il est normal que la machine devienne sale ou poussiéreuse. Cela concerne essentiellement le casier de rangement sous le plateau mobile. Pour nettoyer la machine, utiliser exclusivement de l'alcool isopropylique (alcool à brûler). Verser l'alcool à brûler sur une serviette en papier propre et frotter sur le casier de rangement jusqu'à évaporation de l'alcool. Essuyer tout résidu avec une nouvelle serviette en papier propre et sèche. NE JAMAIS utiliser d'eau de Javel ou de produits

nettoyants abrasifs sur l'appareil. L'appareil ne doit PAS être huilé ou lubrifié.

Maintien de la propreté des matrices

Il est important d'utiliser la pique pour matrice (incluse avec l'appareil Big Shot Pro) pour éliminer les petits bouts de papier et autres matériaux qui s'accumulent dans les mors des matrices (points de rencontre des filets de découpage). À défaut d'un nettoyage régulier des matrices, les petits bouts et fragments de matériaux finiront par écarter légèrement le filet.

7. Dépannage

1. Le découpage est incomplet lors du découpage de plusieurs feuilles de matériaux.
Il peut être nécessaire d'utiliser moins de feuilles de matériau avec des formes complexes. Ajouter une cale en mylar directement en dessous de la matrice pour augmenter la pression de découpe sur le matériau. Ajouter tout d'abord une cale au « sandwich » et, si cela ne suffit pas pour couper le matériau, ajouter une autre cale.
2. Le plateau mobile semble faussé et ne glisse pas facilement.
Le plateau mobile (référence n° 656658) peut avoir besoin d'être remplacé. Contactez le service des relations avec la clientèle de Sizzix pour obtenir des informations pour commander ou trouvez les pièces de rechange sur le site www.Sizzix.com.
3. Lorsque le « sandwich » roule à travers la machine, seule la plaque de découpe ou la matrice à filet rainuré se déplace. Faites glisser le « sandwich » vers l'arrière du plateau en plaçant la plaque de découpe ou la matrice à filet rainuré de telle façon qu'elle déborde le sandwich de 2,5cm du côté des rouleaux. Tournez la manivelle pour faire passer la plaque de découpe ou la matrice à filet rainuré en premier à travers les rouleaux, pour qu'elle agisse comme un coin et que le reste du sandwich puisse passer à son tour.
4. Avec l'utilisation des matrices à filet rainuré, le filet rainuré coupe le matériau au lieu de le rainurer. L'utilisation d'une plaque Premium Crease est nécessaire avec les matrices à filet rainuré. Pour faciliter le découpage, mettre la matrice et le matériau en diagonale sur le plateau mobile (en fonction de ce que permet sa taille) et actionner la manivelle pour faire avancer la matrice dans les rouleaux.
5. Le caoutchouc n'éjecte pas toutes les parties du matériau découpé.
Après chaque utilisation, éliminer l'excès de matériau avec la pique pour matrice.

8. Guide des matériaux

En règle générale, l'appareil Big Shot Pro coupe tout ce qui peut l'être avec des ciseaux. Le nombre de morceaux qui peuvent être coupés dépend de l'épaisseur du matériau, ainsi que de la taille et de la complexité du dessin de l'emporte-pièce.

- Pour couper du feutre, du polymousse ou des matériaux délicats, mettre un morceau de papier sur le matériau à couper.
- Il peut être nécessaire d'utiliser moins de feuilles de matériau avec des formes complexes.
- N'utiliser qu'une seule feuille de matériau pour découper avec une matrice à filet rainuré.

10. Garanties

Garantie limitée de 3 ans pour Big Shot Pro de Sizzix

Ce produit est livré avec une garantie limitée. Veuillez consulter sizzix.com/warranties ou ellisoneducation.com/warranties pour plus de détails.

Comment pouvez-vous bénéficier du service sous garantie?

Si vous pensez que votre produit présente un défaut de fabrication pendant la période de garantie, veuillez contacter le service à la clientèle de Sizzix au numéro de

.....
téléphone ou site web suivant :

Amérique du Nord :

sizzix.com

866-742-4447 sans frais depuis les États-Unis

949-598-5897 en dehors des États-Unis

Europe :

www.sizzix.co.uk

0871 222 2277 au sein du Royaume-Uni

+44 (0) 845 345 2277 en dehors du Royaume-Uni

Une autorisation de retour (AR), ainsi que les informations d'envoi, vous seront transmises. À la suite d'une décision par Sizzix ayant constaté qu'un défaut couvert par cette garantie peut avoir eu lieu, Sizzix : (a) vous expédiera des pièces de rechange ou (b) vous expédiera un produit de remplacement. Tout produit non couvert par cette garantie sera retourné à vos frais.

.....
Garanties limitées pour les produits Sizzix et les matrices Ellison

Veillez consulter sizzix.com/warranties ou

ellisoneducation.com/warranties pour plus de détails.

German

Sizzix Big Shot Pro Anleitung

WICHTIGE SICHERHEITSHINWEISE BITTE BEWAHREN SIE DIESE ANLEITUNG AUF.

In eine der Aussparungen unter der Schiebeplatte legen.

ACHTUNG: Machen Sie sich vor Gebrauch des Big Shot Pro Geräts gut mit allen Anleitungen vertraut.

Beim Einsatz dieses Produkts sind stets grundlegende Vorsichtsmaßnahmen zu befolgen, unter anderem Folgende:

- Das Gerät stets auf eine saubere, glatte, stabile und rutschfeste Arbeitsfläche (robuster Tisch oder Arbeitsbank) stellen. Keine Geräteteile über die Kanten der Arbeitsfläche hinausragen lassen.
- Um Verletzungsgefahr zu vermeiden, sollten Kinder in der Nähe des Big Shot Pro Geräts besonders beaufsichtigt werden.
- Nicht für Kinder unter 14 Jahren empfohlen.
- Nur vom Hersteller Ihres Big Shot Pro Stanzgeräts empfohlene Aufsätze und Zubehörteile verwenden.
- Nicht im Freien verwenden.
- Quetschgefahr. Hände, Finger und Kleidung von den Walzen fernhalten.
- Das Gerät nicht überladen. Siehe "Verwendbare Materialien" (Seite 14).
- Schneidgefahr. Die Klinge der Stanzeisen nicht berühren.
- Nur die Schiebeplatte verwenden, die im Lieferumfang Ihre Big Shot Pro Stanzgeräts enthalten ist. Bei Verwendung einer anderen Art oder Marke können Ihr Gerät und die Stanzeisen beschädigt werden.
- Das Big Shot Pro Stanzgerät mit Hilfe der Handaussparungen an beiden Enden des Geräts tragen. Beim Tragen oder Anheben des Geräts an einem anderen Teil besteht ein Sicherheitsrisiko.

1. Einführung

Das Sizzix® Big Shot™ Pro Geräte-Paket wird mit allen für die Komplettmontage und den Betrieb erforderlichen Werkzeugen und Teilen geliefert. Das Big Shot Pro Gerät schneidet und prägt viele verschiedene Materialien mit der kompletten Serie von Ellison, AllStar und Sizzix Stanzeisen und Prägewerkzeugen. Einzelheiten sind unter "Verwendbare Materialien" (Seite 13) zu finden. Bewahren Sie die Stanzeisen bei Nichtgebrauch in Sizzix und Ellison Aufbewahrungslösungen auf (separat erhältlich).

2. Aufstellen des Geräts

Heben Sie das Big Shot Pro Gerät an den Handaussparungen an beiden Enden des Geräts an. Stellen Sie das Gerät in einer für den Benutzer bequemen Höhe und Position auf eine saubere, glatte, stabile und rutschfeste Arbeitsfläche. Achten Sie darauf, dass keine Geräteteile über die Kante der Arbeitsfläche hinausragen.

3. Aufstellen des Big Shot Pro Geräts

Im Lieferumfang enthaltene Bauteile:

(1) Handkurbel, 1 (2) Sicherungscheibe, 1 (3) Schraube, 1 (4) Schraubekappe, 1 (5) Schiebeplatte, 1 (6) Schneidbrett, 1 (7) Adapterunterlage, 1 (8) Premium-Falzbrett, Erforderliche Werkzeuge:

3 mm Inbusschlüssel (liegt bei), Stanzpick (mitgeliefert)

Einsetzen der Schiebeplatte und der Adapterunterlage

ACHTUNG: Das Big Shot Pro Gerät ist sehr schwer. Nur mit größter Sorgfalt und Vorsicht handhaben. Wenn möglich zu zweit anheben.

1. Das Big Shot Pro Gerät aus dem Versandkarton nehmen und auf eine saubere, glatte, solide und rutschfeste Arbeitsfläche stellen. Beim Herausnehmen des 13,6 kg schweren Geräts aus dem Karton Vorsicht walten lassen.
2. Die Schiebeplatte unten aus dem Karton nehmen. Die Schiebeplatte auf die Seitenschienen legen. Zum Schneiden mit Sizzix Stanzeisen die Adapterunterlage in die Schiebeplatte legen.
3. Nun lässt sich die Schiebeplatte im Gerät vor und zurück bewegen.

Befestigen der Handkurbel

1. Die Sicherungsscheibe (Teil 2) über die Schraube (Teil 3) schieben und in das Loch oben an der Handkurbel (Teil 1) fallen lassen.
2. Die Handkurbel über die quadratische Kurbelwelle schieben, die aus dem Big Shot Pro Gerät herausragt. Den Inbusschlüssel zum Festziehen in die Schraube (Teil 3) einsetzen. Im Uhrzeigersinn drehen (Abb. A). Die Schraube so fest wie möglich anziehen, um einen maximalen Druck zu gewährleisten.
3. Die Schraubenkappe (Teil 4) festdrücken.

4. Bedienungsanleitung

Siehe die Kompatibilitätstabelle für das Stanzeisen und Zubehör auf Seite 14

Verwendung eines beliebig großen AllStar®, Sizzix Bigz, On The Edge™ oder Originals-Stanzeisens ohne Falzkante

1. Legen Sie ein Stanzeisen auf eine Stanzplatte. Legen Sie das Gewebe oder das gewünschte Material auf das Stanzeisen. Legen Sie eine andere Stanzplatte von entsprechender Größe auf das Gewebe oder Material, um ein "Sandwich" zu bilden (Abb. B).
2. Legen Sie das „Sandwich“ auf die Adapterunterlage in der Schiebeplatte.
3. Schieben Sie die Schiebeplatte in die Öffnung des Big Shot Pro Geräts. Die Hände beim Betrieb des Geräts von Walze und Stanzeisen fernhalten.

ACHTUNG: Quetsch- und Schneid Gefahr. Hände, Finger und Kleidung während des Betriebs des Geräts von Walzen und Stanzeisen fernhalten.

4. Beachten Sie die Drehrichtung der Handkurbel und drehen Sie so lange in dieselbe Richtung, bis das "Sandwich" die Walzenöffnung vollständig durchlaufen hat. Stanzeisen können die Walzen aus jeder Richtung passieren, also von rechts oder von links.
5. Nehmen Sie das "Sandwich" aus dem Big Shot Pro Gerät. Ihre mit dem Modell gestanzten Figuren können jetzt verwendet werden!
*Ein Falzkanten-Stanzeisen ähnelt einem regulären Bigz oder Originals (Stahllineal) Stanzeisen, hat jedoch sowohl eine Stanzkante (scharf) als auch eine Falzkante (stumpf).

Verwendung von Sizzix Bigz™ Pro, Bigz XL, Bigz oder Originals™ Stanzeisen mit Falzkante*

1. Legen Sie ein Stanzeisen mit der Schaumseite nach oben auf eine Stanzplatte. Legen Sie das Papier bzw. das gewünschte Material auf das Stanzeisen. Legen Sie die Premium-Falzplatte (separat erhältlich) auf das Papier bzw. Material, um ein "Sandwich" zu bilden (Abb. C). Ein Mylar (separat erhältlich) - Ausgleichsstück kann es notwendig sein, siehe Maßnahmen zur Fehler behebung auf Seite 28.
2. Legen Sie das "Sandwich" auf die Adapterunterlage in der Schiebeplatte.
3. Führen Sie Schritt 3 – 5 der Bedienungsanleitung (Seite 25) aus.

Verwendung von Framelits™ oder hauchdünnen Stanzeisen

1. Legen Sie das Material auf die Stanzplatte. Richten Sie das Stanzeisen wie gewünscht auf dem Material aus. Legen Sie die Stanzplatte auf das Stanzeisen, um ein "Sandwich" zu bilden (Abb. D).
2. Legen Sie das "Sandwich" auf eine Big Shot™ Pro Solo-Plattform, Solo Shim - und

Solo Thin-Die-Adapterplatte (alle separat erhältlich) und legen Sie diese auf die Adapterunterlage in der Schiebepatte.

3. Führen Sie Schritt 3 – 5 der Bedienungsanleitung (Seite 25) aus.

Verwendung von Sizzix Sizzlits®, Clearlits™ oder DecoEtch™ Stanzeisen

1. Legen Sie ein Sizzlits Stanzeisen mit der Schaumseite nach oben auf eine Standard-Stanzplatte. Legen Sie Papier auf das Stanzeisen. Legen Sie eine weitere Standard-Stanzplatte auf das Papier oder Material, um ein „Sandwich“ zu bilden. Bei Clearlits Stanzeisen legen Sie das Stanzeisen auf das Foto bzw. Material, so dass der zu stanzende Bereich durch das Stanzeisen zu sehen ist. Legen Sie dann das Foto bzw. Material und das Stanzeisen zwischen die Standard-Stanzplatten, um ein Sandwich zu bilden.
2. Legen Sie das „Sandwich“ auf eine Big Shot Pro Solo Plattform und Solo Ausgleichsstück (separat erhältlich) und legen Sie diese auf die Adapterunterlage in der Schiebepatte (Abbe. E).
3. Führen Sie Schritt 3 – 5 der Bedienungsanleitung (Seite 25) aus.

Verwendung der Prägemappen, Embosslits™ oder DecoEmboss Stanzeisen

1. Legen Sie Papier, die Textured Impressions-Prägemappe Plus, das Embosslits-Stanzeisen oder des DecoEmboss-Stanzeisen ein und schließen Sie die Prägevorrichtung wie ein Buch. Legen Sie eine Standard-Stanzplatte auf und unter die geschlossene Mappe, um ein „Sandwich“ zu bilden.
2. Legen Sie das „Sandwich“ auf eine Big Shot Pro Solo Plattform und Solo Ausgleichsstück (separat erhältlich) (Abb. G) und legen Sie diese auf die Adapterunterlage in der Schiebepatte.
3. Führen Sie Schritt 3 – 5 der Bedienungsanleitung (Seite 25) aus.

Verwendung von Textured Impressions™ Plus Prägemappen

1. Legen Sie Papier, die Textured Impressions-Prägemappe Plus, das Embosslits-Stanzeisen oder des DecoEmboss-Stanzeisen ein und schließen Sie die Prägevorrichtung wie ein Buch. Legen Sie eine Standard-Stanzplatte auf und unter die geschlossene Mappe, um ein „Sandwich“ zu bilden.
2. Legen Sie das „Sandwich“ auf eine Big Shot Pro Solo Plattform (separat erhältlich) (Abb. G) und legen Sie diese auf die Adapterunterlage in der Schiebepatte.
3. Führen Sie Schritt 3 – 5 der Bedienungsanleitung (Seite 25) aus.

Verwendung von Texturz™ Strukturplatten

1. Legen Sie eine Strukturplatte so auf die Big Shot Pro Solo Plattform und Solo Ausgleichsstück (separat erhältlich), dass das gewünschte Design nach oben gerichtet ist. Legen Sie Papier bzw. das gewünschte Material auf die Strukturplatte. Legen Sie Silikongummi auf das Papier. Legen Sie die Impressions-Platte auf den Silikongummi, um ein „Sandwich“ zu bilden (Abb. H).
2. Legen Sie das „Sandwich“ auf die Adapterunterlage in der Schiebepatte.
3. Führen Sie Schritt 3 – 5 der Bedienungsanleitung (Seite 25) aus.

Verwendung von Ellison® SureCut™ oder ClearCrop™ Stanzeisen

Ellison SureCut und ClearCrop Stanzeisen können im Sizzix Big Shot Pro Gerät ohne die Adapterunterlage verwendet werden, da sie dicker als Sizzix Bigz Stanzeisen sind. Legen Sie das SureCut und ClearCrop Stanzeisen direkt auf die Metall-Schiebepatte, so dass die Gummiseite nach oben gerichtet ist. Legen Sie das zu schneidende Material an der Gummiseite des Stanzeisens an, und legen Sie dann ein Schneidbrett auf das Material (Abb. I). Führen Sie Schritt 3 – 5 der Bedienungsanleitung (Seite 25) aus.

Verwendung von Ellison® SureCut™ Falzkanten-Stanzeisen

Ellison SureCut Falzkanten-Stanzeisen können im Sizzix Big Shot Pro Gerät ohne die Adapterunterlage verwendet werden, da sie dicker als Sizzix Bigz Stanzeisen sind. Legen Sie das SureCut Falzkanten-Stanzeisen direkt auf die Metall-Schiebepatte, so

dass die Gummiseite nach oben gerichtet ist. Legen Sie das zu schneidende Material an der Gummiseite des Stanzeisens an, und legen Premium-Falzplatte (separat erhältlich) auf das Material (Abb. I). Führen Sie Schritt 3 – 5 der Bedienungsanleitung (Seite 25) aus.

5. Nützliche Tipps und Hinweise

1. Beim Ausschneiden von Formen zum Applizieren sollte der Vlieskleber vor dem Ausstanzen auf dem Stoff aufgebracht werden.
2. Beim Schneiden von Streifen legen Sie den Stoff auf die Stanze. Achten Sie darauf, dass sich die Falte und der Rand zwischen der oberen und unteren Klinge des Stanzeisens befinden. Die Längskanten des Stoffes sollten an beiden Seiten der Klingen etwas überstehen.
3. Beim Stanzen von empfindlichen Materialien oder verdünnen ein Stück Papier auf das Stanzmaterial legen.
4. Mit einem höherwertigen Werkstoff mit einer engeren Bindung vermeiden Sie das Ausfransen und liefern die besten Ergebnisse.
5. Für Ihre Bequemlichkeit, verwenden Stanzschablonen mit entsprechend dimensionierten Schneid-Pads. Siehe die Kompatibilitätstabelle für Stanzeisen und Zubehör auf Seite 15.
6. Zur Erleichterung des Stanzens die Eisen diagonal auf die Platte legen.
7. Mit dem Big Shot Pro Gerät lassen sich die unterschiedlichsten Materialien stanzen. Vorschläge finden Sie unter "Verwendbare Materialien" auf Seite 14.
8. Für Falzkanten-Stanzeisen muss eine Premium-Falzplatte verwendet werden.
9. Für Falzkanten-Stanzeisen darf nur eine Materiallage verwendet werden.
10. Wenn die Falzkante das Material durchschneidet anstatt es zu falten, das Eisen und das zu schneidende Material diagonal (wenn es die Größe erlaubt) auf die Adapterunterlage legen und dann ausstanzen.
11. Es ist wichtig, den Stanzpick (im Lieferumfang des Big Shot Pro enthalten) zum Herauspicken von Papierschnitzeln und sonstigem Material zu verwenden, das sich mit der Zeit in den Fugen der Stanzeisen (an den Stanzkanten) festsetzt. Wenn die Stanzeisen nicht sauber gehalten werden, drücken die Ablagerungen die Schneidkonturen mit der Zeit etwas auseinander.

6. Wartung

Erkennen abgenutzter Kunststoffrutschen

Nach längerer Verwendung können sich an den Kunststoffrutschen auf den Seitenschiene Abnutzungserscheinungen bemerkbar machen. Alle vier Kunststoffrutschen sollten gleichzeitig ausgewechselt werden, um in Zukunft eine gleichmäßige Abnutzung zu gewährleisten.

Auswechseln der Kunststoffrutschen

- Die abgenutzten Kunststoffrutschen mit einer schmalen Putzspachtel oder Malerkelle entfernen. Die Rutsche vorsichtig von der Schiene wegdrücken, bis die Rutsche aus den drei Löchern in der Seitenschiene herauspringt.
- Die Schienen dort mit einem alkoholgetränkten Tuch abreiben, wo die neuen Rutschen eingesetzt werden (Abbildung L). Die Fläche unter der Rutsche muss vollkommen frei von Verschmutzungen und Ablagerungen sein, die verhindern könnten, dass die Rutsche flach auf der Seitenschiene aufliegt.
- Die selbstklebende Papierunterlage von der Rutsche entfernen. Die drei Zapfen an der Rutsche an den drei Löchern der Seitenschiene ansetzen und die Zapfen vorsichtig in die Löcher drücken (Abbildung M). Wenn die Zapfen fast vollständig in den Löchern sitzen, die flache Oberfläche der Kunststoffrutsche nach unten und innen drücken. Nun müsste die Rutsche in der richtigen Position einrasten. Dieselben Schritte bei den übrigen Kunststoffrutschen wiederholen.

Reinigen des Geräts

Bei normalem Gebrauch verschmutzt bzw. verstaubt das Gerät mit der Zeit – in erster Linie in der Auffangschale unter der Schiebeplatte. Zum Säubern nur Isopropylalkohol (Isopropanol) verwenden. Ein Papierhandtuch befeuchten und die Auffangschale damit abreiben, bis der Alkohol verdunstet ist. Etwaige Rückstände mit einem frischen sauberen, trockenen Papierhandtuch abreiben. KEINESFALLS Bleich- oder Scheuermittel zum Reinigen des Geräts verwenden. Das Gerät braucht NICHT geölt oder

geschmiert zu werden.

Sauberhalten der Stanzeisen

Es ist wichtig, den Stanzpick (im Lieferumfang des Big Shot Pro enthalten) zum Herauspicken von Papierschnitzeln und sonstigem Material zu verwenden, das sich mit der Zeit in den Fugen der Stanzeisen (an den Stanzkanten) festsetzt. Wenn die Stanzeisen nicht sauber gehalten werden, drücken die Ablagerungen die Schneidkonturen mit der Zeit etwas auseinander.

7. Maßnahmen zur Fehlerbehebung

1. Beim Stanzen mehrerer Materiallagen wird nicht vollständig durchgestanzt. Bei komplizierten Formen ist es u.U. erforderlich, weniger Materiallagen zu verwenden. Fügen Sie ein Mylar-Ausgleichsstück direkt unter dem Stanzeisen hinzu, um den Stanzdruck auf das Material zu erhöhen. Fügen Sie dem "Sandwich" zuerst ein Ausgleichsstück hinzu. Wenn das Stanzeisen das Material immer noch nicht durchschneidet, verwenden Sie ein zweites Ausgleichsstück.
2. Die Schiebeplatte sieht gewölbt aus oder lässt sich nicht reibungslos schieben. Die Schiebeplatte (Best.-Nr. 656658) muss u.U. ersetzt werden. Wenden Sie sich an den Sizzix Kundendienst, wenn Sie Bestellinformationen benötigen. Sie können Ersatzteile auch auf Sizzix.com finden.
3. Wenn das "Sandwich" durch das Gerät bewegt wird, bewegt sich nur die obere Schnittplatte oder Falzplatte. Schieben Sie das Sandwich zum hinteren Teil der Platte, so dass die ersten 2,5 cm der oberen Schnitt- oder Falzplatte über das Sandwich hinausragen, und zwar auf der den Walzen am nächsten liegenden Seite. Drehen Sie den Kurbelgriff und lassen Sie das Schneidbrett oder die Falzplatte zuerst durch die Walzen laufen. Sie fungieren hierbei wie ein Keil, so dass der Rest des Sandwichs durchlaufen kann.
4. Bei Verwendung von Falz-Stanzeisen schneidet die Falzkante das Material durch anstatt dieses zu falten. Für Falzkanten-Stanzeisen muss eine Premium-Falzplatte verwendet werden. Zum leichteren Schneiden das Stanzeisen und das Stanzmaterial diagonal auf die Schiebeplatte legen (wenn es die Größe des Stanzeisens erlaubt) und dann die Handkurbel drehen, um das Eisen durch die Walze zu befördern.
5. Der Gummi wirft nicht alle Teile des ausgestanzten Materials aus. Entfernen Sie überschüssiges Material nach jedem Einsatz mit dem Stanzpick.

8. Verwendbare Materialien

Im Allgemeinen gilt, dass das Big Shot Pro Gerät alles schneidet, was sich mit einer Schere schneiden lässt. Die Anzahl der Materialstücke, die sich schneiden lassen, hängt von der Dicke des zu schneidenden Materials und der Größe und Komplexität des Stanzdesigns ab.

- Beim Stanzen von Filz, Polyschaum oder empfindlichen Materialien ein Stück Papier auf das Stanzmaterial legen.
- Bei komplizierten Formen ist es u.U. erforderlich, weniger Materiallagen zu verwenden.
- Verwenden Sie beim Schneiden mit Falz-Stanzeisen nur eine Materiallage.

10. Garantien

Sizzix Big Shot Pro Beschränkte 3-Jahres-Garantie

Dieses Produkt wird von einer beschränkten Garantie gedeckt. Einzelheiten finden Sie auf sizzix.com/warranties oder ellisoneducation.com/warranties.

Wie erhalten Sie Garantieservice?

Wenn Sie der Ansicht sind, dass Ihr Produkt während der Garantiezeit einen Herstellungsfehler aufweist, dann kontaktieren Sie den Sizzix Kundendienst unter

.....
einer der nachstehenden Rufnummern oder über die Website:

Nordamerika:

sizzix.com

866-742-4447 (Gebührenfrei in USA)

+1-949-598-5897 (außerhalb den USA)

Europa:

www.sizzix.co.uk

0871 222 2277 (innerhalb von GB)

+44 (0) 845 345 2277 (außerhalb von GB)

Sie erhalten dann eine RA (Rücksendegenehmigung) und die Versandinformationen. Nachdem Sizzix feststellt, ob ein Fehler unter dieser Garantie auftrat, geschieht folgendes: (a) Sizzix sendet Ihnen Ersatzteile oder (b) Sizzix sendet Ihnen ein Ersatzprodukt. Produkte, die nicht unter dieser Garantie abgedeckt sind, werden auf Ihre Kosten an Sie zurückgesendet.

.....
Sizzix und Ellison Stempel Beschränkte Garantien

Einzelheiten finden Sie auf sizzix.com/warranties oder ellisoneducation.com/warranties.

Spanish

Sizzix Big Shot Pro Instrucciones

INSTRUCCIONES DE SEGURIDAD IMPORTANTES CONSERVE ESTAS INSTRUCCIONES

Guárdelas en uno de los espacios bajo la bandeja deslizante.

ADVERTENCIA: Antes de utilizar la máquina Big Shot Pro, es indispensable que haya leído y comprendido todas las instrucciones.

Al utilizar este producto, debe tener siempre en cuenta las precauciones básicas, como:

- Coloque y use siempre esta máquina sobre una superficie limpia, plana, firme y no deslizante (mesa o banco de trabajo resistentes). No permita que ninguna parte de la máquina sobresalga de los bordes del área de trabajo.
- Para reducir el riesgo de que se produzcan lesiones corporales, mantenga la máquina Big Shot Pro bajo estricta supervisión cuando se utilice con niños cerca.
- Los niños menores de 14 años de edad no deben manipular esta máquina.
- Utilice únicamente los complementos y accesorios recomendados por el fabricante de la máquina de troquelado Big Shot Pro.
- No debe utilizarse en exteriores.
- Peligro de pinzamiento. Mantenga manos, dedos y ropa alejados de los rodillos.
- No sobrecargue la máquina. Consulte la Guía de materiales (página 14).
- Peligro de corte. No toque el filo de los troqueles.
- Emplee únicamente la bandeja deslizante que se proporciona con la máquina de troquelado Big Shot Pro. El uso de una bandeja de cualquier otra clase o marca podría dañar su máquina y los troqueles.
- Para trasladar de un lugar a otro la máquina de troquelado Big Shot Pro deben utilizarse las ranuras moldeadas para las manos que se encuentran a ambos extremos de la máquina. El uso de cualquier otra parte de la máquina para levantarla o trasladarla no es un procedimiento seguro.

1. Introducción

El paquete de la máquina Sizzix® Big Shot™ Pro incluye todas las herramientas y piezas necesarias para su montaje y funcionamiento. La máquina Big Shot Pro puede cortar y estampar en relieve una amplia variedad de materiales mediante el uso de toda la línea de troqueles y herramientas para estampado en relieve de Ellison, AllStar y Sizzix. Consulte la Guía de materiales (página 14) para obtener información más precisa. Cuando no utilice los troqueles, colóquelos en las soluciones para almacenamiento de Sizzix y Ellison (que se venden por separado).

2. Colocación de la máquina

Coloque las manos en las ranuras moldeadas que se encuentran a ambos extremos de la máquina Big Shot Pro para levantarla. Colóquela sobre una superficie limpia, plana, firme y no deslizante, a una altura y en una posición que resulten cómodas para el usuario. Ninguna parte de la máquina debe exceder los límites de la superficie de trabajo.

3. Cómo instalar la máquina Big Shot Pro

Piezas incluidas:

(1) Manivela, 1 (2) Arandela de cierre, 1 (3) Tornillo, 1 (4) Tapón roscado, 1 (5) Bandeja deslizante, 1 (6) Almohadilla de corte, 1 (7) Almohadilla adaptadora, 1 (8) Almohadilla de plegado Premium,

Herramientas necesarias:

Llave Allen de 3 mm (incluida), Púa para troqueles (incluida)

Cómo insertar la bandeja deslizante y la almohadilla adaptadora

ADVERTENCIA: La máquina Big Shot Pro es muy pesada. Manéjela con extrema precaución y mucho cuidado. Pida ayuda siempre que sea posible.

1. Retire la máquina Big Shot Pro de la caja de envío y colóquela sobre una superficie limpia, plana, firme y no deslizante. Tenga mucho cuidado al levantar la máquina para sacarla de la caja, ya que pesa 13,6 kg.
2. Retire la bandeja deslizante del fondo de la caja y colóquela sobre los rieles laterales. Si piensa utilizar los troqueles Sizzix para cortar, coloque la almohadilla adaptadora en la bandeja deslizante.
3. La bandeja deslizante puede ahora desplazarse hacia atrás y hacia adelante en la máquina.

Cómo colocar la manivela

1. Deslice la arandela de cierre (artículo 2) en el tornillo (artículo 3) y coloque estas piezas en el orificio de la parte superior de la manivela (artículo 1).
2. Empuje el conjunto de la manivela sobre el eje cuadrado del rodillo que sobresale de la máquina Big Shot Pro. Apriete el tornillo (artículo 3) con la llave Allen, girándolo en el sentido de las agujas del reloj (figura A) hasta obtener la máxima presión posible.
3. Coloque el tapón roscado (artículo 4) apretándolo en su sitio.

4. Instrucciones de manejo

Consulte la tabla de compatibilidades entre troqueles y accesorios que se incluye en la página 14.

Cómo usar cualquier tamaño troquel AllStar o Bigz, On The Edge u Originals de Sizzix sin regla de pliegue

1. Coloque un troquel sobre una almohadilla de corte el material que desee cortar. Coloque sobre el troquel el tela o material elegido. Coloque una otra almohadilla de corte de tamaño apropiado sobre el tela o material elegido, de fromaque se cree un «sándwich» (figura B).
2. Coloque el «sándwich» sobre la almohadilla adaptadora en la bandeja deslizante.
3. Empuje la bandeja deslizante en la abertura de la máquina Big Shot Pro. Mantenga las manos alejadas del rodillo y de los troqueles cuando se encuentren en funcionamiento.

ADVERTENCIA: Peligro de pinzamiento y corte. Mantenga manos, dedos y ropa lejos de los rodillos y de los troqueles mientras se encuentran en funcionamiento.

4. Observe la rotación de la manivela y siga girándola en el mismo sentido hasta que el «sándwich» termine de pasar por la abertura de los rodillos. Los troqueles pueden pasar a través de los rodillos en cualquier dirección, de derecha a izquierda o viceversa.
5. Retire el «sándwich» de la Big Shot Pro: sus figuras troqueladas estarán listas para su uso.
*El troquel con regla de pliegue es similar a un troquel Bigz u Originals común (con regla de acero), pero incluye, además de la regla de corte (afilada), una regla de pliegue (roma).

Cómo usar los troqueles Bigz™ Pro, Bigz XL, Bigz o Originals™ de Sizzix con regla de pliegue*

1. Coloque un troquel sobre una almohadilla de corte con la espuma hacia arriba. Coloque sobre el troquel el papel u otro material que desee cortar. Coloque la almohadilla de plegado Premium (que se venden por separado) sobre el papel o material elegido, de forma que se cree un «sándwich» (figura C). Una cuña Mylar (que se venden por separado) puede ser necesario, consulte solución de problemas sencillos en la página 34.
2. Coloque el «sándwich» sobre la almohadilla adaptadora en la bandeja deslizante.

3. Siga los pasos 3 a 5 de las Instrucciones de manejo, que figuran en la página 31.

Cómo usar los troqueles Framelits™ o Finos

1. Coloque sobre una almohadilla de corte el material que desee cortar. Alinear el troquel sobre del material seg ún se desee.. Coloque la otra almohadilla de corte sobre del troquel, de forma que se cree un «sándwich» (figura D).
2. Coloque el «sándwich» sobre la plataforma Big Shot Pro Solo, la cuña Solo y el adaptador para troqueles finos Solo (todos que se venden por separado) y coloque sobre la almohadilla adaptadora en la bandeja deslizante.
3. Siga los pasos 3 a 5 de las Instrucciones de manejo que figuran en la página 31.

Cómo usar los troqueles Sizzlits®, Clearlits™ o DecoEtch™ de Sizzix

1. Coloque un troquel Sizzlits sobre una almohadilla de corte estándar con la espuma mirando hacia arriba. Coloque el papel sobre el troquel. Coloque otra almohadilla de corte estándar sobre el papel o material elegido de forma que se cree un «sándwich». Si utiliza un troquel Clearlits, colóquelo sobre la foto u otro material de modo que la zona que desea cortarse quede visible a través del troquel. A continuación, coloque la foto o el material elegido, junto con el troquel, entre las almohadillas de corte estándar de forma que se cree un «sándwich».
2. Coloque el «sándwich» sobre la plataforma Big Shot Pro Solo y la cuña Solo (que se venden por separado) y encima de la almohadilla adaptadora en la bandeja deslizante (figura E).
3. Siga los pasos 3 a 5 de las Instrucciones de manejo que figuran en la página 31.

Cómo usar las carpetas de estampado en relieve, los troqueles Embosslits™ o DecoEmboss™ de Sizzix

1. Si desea utilizar las carpetas de estampado en relieve Textured Impressions Plus abra la carpeta, introduzca un papel, una hoja de papel de aluminio u otro material estampable y ciérrela como un libro. Coloque las almohadillas de corte estándar por debajo y encima de la carpeta, de forma que se cree un «sándwich».
2. Coloque el «sándwich» sobre la plataforma Big Shot Pro Solo y la cuña Solo (que se venden por separado) (figura G) y encima de la almohadilla adaptadora en la bandeja deslizante.
3. Siga los pasos 3 a 5 de las Instrucciones de manejo que figuran en la página 31.

Cómo usar las carpetas de estampado en relieve Texture Impressions Pro

1. Abra la carpeta de estampado en relieve y inserta el papel, la Cartaluna u otro material estampable, asegurándose de que el borde del papel se apoya contra el borde pequeño interior del troquel. Cerra la carpeta.
2. Coloque la carpeta sobre la plataforma Big Shot Pro Solo (que se venden por separado). NO USE ALMOHADILLAS DE CORTE (figura G). Coloque encima de la almohadilla adaptadora en la bandeja deslizante.
3. Siga los pasos 3 a 5 de las Instrucciones de manejo, que figuran en la página 6.

Cómo usar las placas texturadas Texturz™

1. Coloque una placa texturada sobre la plataforma Big Shot Pro Solo y la cuña Sólo (que se venden por separado) con el diseño que desee orientado hacia arriba. Coloque el papel o el material elegido sobre la placa texturada. Coloque la goma de silicona sobre el papel. Coloque la almohadilla de impresión sobre la goma de silicona de forma que se cree un «sándwich» (figura H).
2. Coloque el «sándwich» sobre la almohadilla adaptadora en la bandeja deslizante.
3. Siga los pasos 3 a 5 de las Instrucciones de manejo, que figuran en la página 31.

Cómo usar los troqueles SureCut™ o ClearCrop™ de Ellison®

Los troqueles SureCut y ClearCrop de Ellison pueden utilizarse en la máquina Big Shot Pro de Sizzix sin la almohadilla adaptadora, dado que son más gruesos que los troqueles Bigz de Sizzix. Coloque los troqueles SureCut y ClearCrop directamente sobre la bandeja deslizante de metal, con el lado de goma orientado hacia arriba. Coloque el material que desea cortar sobre el lado de goma del troquel y, a continuación, agregue una almohadilla de corte sobre el material (figura I). Siga los

pasos 3 a 5 de las Instrucciones de manejo, que figuran en la página 31.

Cómo usar los troqueles SureCut™ de Ellison® con regla de pliegue

Los troqueles SureCut de Ellison con regla de pliegue pueden utilizarse en la máquina Big Shot Pro de Sizzix sin la almohadilla adaptadora, dado que son más gruesos que los troqueles Bigz de Sizzix. Coloque los troqueles SureCut de Ellison con regla de pliegue directamente sobre la bandeja deslizante de metal, con el lado de goma orientado hacia arriba. Coloque la almohadilla de plegado Premium (que se venden por separado) y, a continuación, agregue una almohadilla de corte sobre el material (figura J). Siga los pasos 3 a 5 de las Instrucciones de manejo, que figuran en la página 31.

5. Ayuda y sugerencias

1. Al cortar formas de aplique, se recomienda adherir el adhesivo fundible a la tela antes de realizar el troquelado.
2. Al cortar en tiras, coloque la tela en la parte superior del molde y asegúrese de que el pliegue y el orillo se encuentren dentro de la cuchilla en las partes superior e inferior del molde. Los bordes largos de la tela deben superponerse ligeramente a las cuchillas por ambos lados.
3. Para cortar material delicado o enrarezca, coloque un trozo de papel sobre el material que debe cortarse.
4. El uso de un material de mayor calidad con una tejido más estrecho le ayudará a evitar el deshilachado y proporcionar los mejores resultados.
5. Para su comodidad, el uso troqueles con almohadillas de corte del tamaño adecuado Consultela Tabla de compatibilidades entre troqueles y accesorios que se incluye en la página 15.
6. Para facilitar el corte, coloque los troqueles sobre la bandeja en diagonal.
7. Puede utilizar la máquina Big Shot Pro para cortar una gran variedad de materiales diferentes. En la Guía de materiales de la página 14 encontrará algunas sugerencias.
8. Al utilizar un troquel con regla de pliegue debe emplearse una almohadilla de plegado Premium.
9. Al utilizar un troquel con regla de pliegue debe emplearse una sola lámina del material elegido.
10. Si observa que la regla de pliegue corta el material en lugar de plegarlo, debe colocar el troquel y el material que desea cortar en dirección diagonal sobre la almohadilla adaptadora (sin exceder los límites de la almohadilla) antes de efectuar el corte.
11. El uso de la púa para troqueles (que se incluye con la Big Shot Pro) es fundamental porque permite eliminar los restos de papel y de cualquier otro material que se acumulen en las uniones de los troqueles (adonde llega la regla de corte). Si no se mantienen los troqueles limpios, los residuos acumulados terminarán por separar ligeramente la regla.

6. Mantenimiento

Cómo saber cuándo están gastados los carros de plástico

Con el uso prolongado, es posible que los carros de plástico de los rieles laterales presenten signos de desgaste. Deben cambiarse los cuatro carros de plástico al mismo tiempo para que se produzca un desgaste uniforme en el futuro.

Cómo cambiar los carros de plástico

- Retire los carros de plástico gastados con una espátula delgada o de artista. Haga palanca suavemente sobre el carro del riel lateral para extraer el carro de los tres orificios de ese riel.
- Utilice un paño humedecido con alcohol isopropílico para limpiar los rieles en los que introducirá los carros nuevos (figura L). La superficie bajo el carro debe estar completamente limpia de restos y residuos que pudieran impedir que el carro quedara apoyado correctamente sobre el riel lateral.
- Retire el papel adhesivo de protección del carro. Alinee las tres clavijas del carro con los tres orificios del riel lateral e introdúzcalas con cuidado en los orificios (figura M). Cuando las clavijas estén casi completamente en la posición correcta en los orificios, apriete sobre la superficie plana superior del carro de plástico hacia abajo y hacia adentro. El carro debe quedar fijo en su posición final con un clic. Repita estos pasos con el resto de los carros de plástico.

Cómo limpiar su máquina

Con el tiempo y a causa del uso normal, la máquina se ensuciará o se cubrirá de polvo. Esto sucederá principalmente en la caja de almacenamiento que se encuentra bajo la bandeja deslizante. Para limpiarla, emplee únicamente una toallita de papel limpia empapada en alcohol isopropílico, con la que deberá frotar la caja de almacenamiento hasta que la solución se evapore. Con otra toalla de papel limpia y seca, limpie los residuos que hayan quedado. NUNCA utilice lejía ni limpiadores abrasivos en la máquina. NO es necesario aceitar ni lubricar la máquina.

Cómo mantener limpios los troqueles

El uso de la púa para troqueles (que se entrega con la Big Shot Pro) es fundamental porque permite eliminar los restos de papel y otro material que se acumulan en las uniones de los troqueles (adonde llega la regla de corte). Si no se mantienen los troqueles limpios, los residuos acumulados terminarán por separar ligeramente la regla.

7. Solución de problemas sencillos

1. Al cortar varias láminas del material, el corte no se efectúa completamente.
Puede que deba usar una menor cantidad de láminas de material con las figuras complejas. Agregue una cuña Mylar directamente bajo el troquel para obtener una mayor presión de corte sobre el material. Agregue primero una cuña al «sándwich» y, si el problema persiste y el troquel continúa sin cortar el material, incorpore la otra.
2. La bandeja deslizante parece combada o no se desliza con facilidad.
Es posible que deba cambiar la bandeja deslizante (n.º de pieza 656658). Póngase en contacto con el Servicio de atención al cliente de Sizzix para la información necesaria para realizar el pedido o busque los repuestos en el sitio Sizzix.com.
3. Cuando el «sándwich» pasa por los rodillos de la máquina, sólo se mueve la almohadilla de corte o de pliegue superior.
Deslice el «sándwich» hacia la parte trasera de la bandeja, de forma que un trozo (la primera pulgada) de la almohadilla de corte o de pliegue superior sobresalga por delante del «sándwich», del lado más cerca de los rodillos. Gire la manivela para que la almohadilla de corte o de pliegue pase antes por los rodillos y pueda servir de cuña para que pase después el resto del «sándwich».
4. Al utilizar los troqueles con regla de pliegue, esta regla corta el material en lugar de plegarlo. Cuando utilice un troquel con regla de pliegue, debe emplear una almohadilla de plegado Premium. Para facilitar el corte, coloque en diagonal el troquel y el material que desea cortar sobre la bandeja deslizante (sin que el troquel exceda los límites de la bandeja) y luego gire la manivela para que el troquel pase entre los rodillos.
5. La goma no expulsa todas las partes del material cortado.
Elimine el material sobrante con la púa para troqueles después de cada uso.

8. Guía de materiales

En general, la máquina Big Shot Pro corta todo lo que puede cortarse con una tijera. La cantidad de piezas que la máquina corta dependerá del grosor del material que debe cortarse y del tamaño y la complejidad del diseño del troquel.

- Para cortar fieltro, espuma de poliuretano u otro material delicado, coloque un trozo de papel sobre el material que debe cortarse.
- Puede que deba usar una menor cantidad de láminas de material con figuras complejas.
- Cuando utilice un troquel con regla de pliegue para cortar un material, emplee una sola lámina del material elegido.

10. Garantías

Garantía limitada de 3 años de Sizzix Big Shot Pro

Este producto presenta una garantía limitada. Visite sizzix.com/warranties o ellisoneducation.com/warranties para más información.

¿Cómo obtengo un servicio de garantía?

Si considera que su producto tiene un defecto de fabricación durante el período de la garantía, contáctese con Atención al Cliente de Sizzix al siguiente teléfono o ingrese al sitio web:

América del Norte:

sizzix.com

866-742-4447 (línea gratuita en EE. UU.)

949-598-5897 (fuera de EE. UU.)

Europa:

www.sizzix.co.uk

0871 222 2277 (en el Reino Unido)

+44 (0) 845 345 2277 (fuera del Reino Unido)

Se emitirá una Autorización de Devolución (RA, por su sigla en inglés), junto con la información de envío. Luego de que Sizzix determine si la falla está cubierta por la presente garantía, Sizzix: (a) le enviará las partes de repuesto o (b) le enviará un Producto de repuesto. Los productos que no estén cubiertos por esta garantía serán devueltos a su cargo.

Garantías limitadas de los troqueles Sizzix y Ellison

Visite sizzix.com/warranties o ellisoneducation.com/warranties para más información.



For additional help, call Sizzix within USA 866-742-4447 or
outside USA 949-598-5897 or within UK 0871 222 2277 or
outside UK +44 (0) 845 345 2277 or visit
sizzix.com.